

ARMADIETTO A SPECCHIO WP650



600 x 600 x 130 mm

950 ml sapone liquido, 750 asciugamani di carta

- Armadietto a specchio con distributore di sapone liquido e distributore di asciugamani di carta integrato realizzato in acciaio inossidabile resistente, a riduzione dei germi e di facile manutenzione (acciaio nichelato cromato WN 1.4301).
- Corpo interamente in acciaio inox; superfici visibili satinata e spazzolate.
- Specchio di cristallo con smusso perimetrale da 2 mm e finestra satinata per set di illuminazione opzionale.
- Distributore di sapone con pompa di sapone con una sola mano e senza gocciolamento.
- Destinato a saponi liquidi commerciali o lozioni per le mani per bottiglie monouso da 950 ml.
- Optional con serbatoio ricaricabile anche tramite grandi contenitori.
- Distributore di asciugamani di carta con apertura termoformata per il prelievo facile della carta.
- Destinato per circa 750 asciugamani di carta piegati stretti. Formato carta (piegato): 240-250 mm x 100-115 mm.
- Accessibile per la ricarica tramite porta.
- Serratura con cilindro, realizzata in zinco pressofuso resistente alla corrosione.
- Parti di usura modulari intercambiabili.
- Installazione: con quattro viti attraverso i fori e un foro anti-furto opzionale nel pannello posteriore.
- Incluso materiale di montaggio, una bottiglia di sapone e un pacco di asciugamani di carta.
- Peso, incluso imballo singolo: 19,7 kg

Proposte di testo per i capitolati:

Armadietto a specchio con distributore di sapone liquido e distributore di asciugamani di carta integrato in acciaio inossidabile (acciaio nichelato cromato WN 1.4301) per il montaggio esterno. Corpo interamente in acciaio inox; superfici visibili satinata e spazzolate. Specchio di cristallo con smusso perimetrale da 2 mm e finestra satinata per set di illuminazione opzionale. Distributore di sapone con pompa di sapone con una sola mano e senza gocciolamento. Destinato a saponi liquidi commerciali o lozioni per le mani per bottiglie monouso da 950 ml. Distributore di asciugamani di carta con apertura termoformata per il prelievo della carta, capacità ca. 750 asciugamani di carta. Accessibile per la ricarica tramite porta. Serratura con cilindro, realizzata in zinco pressofuso resistente alla corrosione. Incluso materiale di montaggio, una bottiglia di sapone e un pacco di asciugamani di carta.

Dimensioni: 600 x 600 x 130 mm

Art. n. WP650

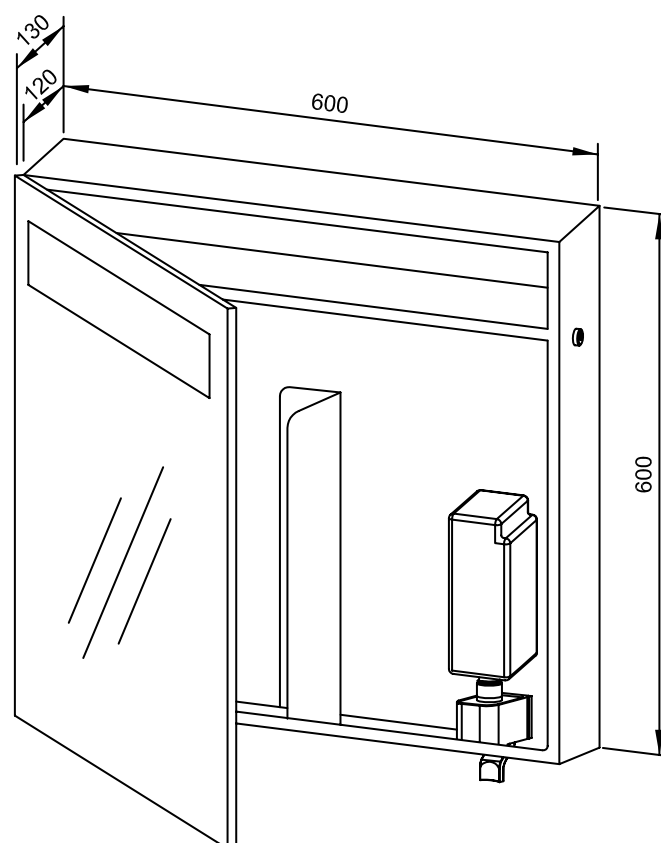

Superficie disponibile	No. ID
satinata	727 890

Accessori	No. ID
kit illuminazione	727 893

Ernst Wagner GmbH & Co. KG

Ernst-Abbe-Straße 21 · D-72770 Reutlingen · Tel.: +49712151539-0 · Fax: -20
info@wagner-ewar.de · www.wagner-ewar.de

WAGNER
EWAR