

ARMADIETTO A SPECCHIO WP600-5



450 x 450 x 130 mm

400 ml sapone in schiuma, 500 asciugamani di carta

- Armadietto a specchio con distributore di sapone in schiuma e distributore di asciugamani di carta integrato realizzato in acciaio inossidabile resistente, a riduzione dei germi e di facile manutenzione (acciaio nichelato cromato WN 1.4301).
- Corpo interamente in acciaio inox; superfici visibili satinata e spazzolate.
- Specchio di cristallo con smusso perimetrale da 2 mm e finestra satinata per set di illuminazione opzionale.
- Distributore di sapone in schiuma con pompa di sapone con una sola mano e senza gocciolamento.
- Destinato ai contenitori commerciali monouso di sapone in schiuma concentrato da 400 ml.
- Distributore di asciugamani di carta con apertura termoformata per il prelievo facile della carta.
- Destinato per circa 500 asciugamani di carta piegati stretti. Formato carta (piegato): 240-250 mm x 100-115 mm.
- Accessibile per la ricarica tramite porta.
- Serratura con cilindro, realizzata in zinco pressofuso resistente alla corrosione.
- Parti di usura modulari intercambiabili.
- Installazione: con quattro viti attraverso i fori e un foro antifurto opzionale nel pannello posteriore.
- Incluso materiale di montaggio, un contenitore di sapone in schiuma concentrato e un pacco di asciugamani di carta.
- Peso, incluso imballo singolo: 11,5 kg



Proposte di testo per i capitolati:

Armadietto a specchio con distributore di sapone in schiuma e distributore di asciugamani di carta integrato in acciaio inossidabile (acciaio nichelato cromato WN 1.4301) per il montaggio esterno. Corpo interamente in acciaio inox; superfici visibili satinata e spazzolate. Specchio di cristallo con smusso perimetrale da 2 mm e finestra satinata per set di illuminazione opzionale. Distributore di sapone in schiuma con pompa di sapone con una sola mano e senza gocciolamento. Destinato ai contenitori commerciali monouso di sapone in schiuma concentrato da 400 ml. Distributore di asciugamani di carta con apertura termoformata per il prelievo della carta, capacità ca. 500 asciugamani di carta. Accessibile per la ricarica tramite porta. Serratura con cilindro, realizzata in zinco pressofuso resistente alla corrosione. Incluso materiale di montaggio, un contenitore di sapone in schiuma concentrato e un pacco di asciugamani di carta.

Dimensioni: 450 x 450 x 130 mm

Art. n. WP600-5

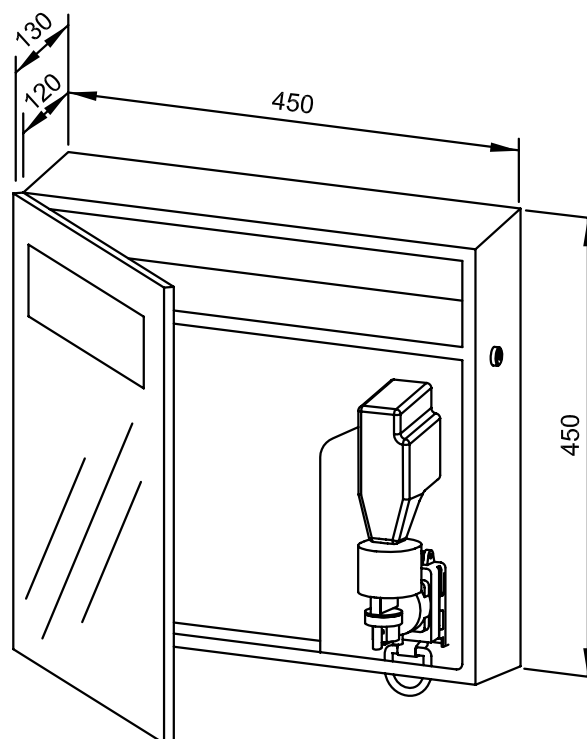

Accessori	No. ID
kit illuminazione	727 853

Superficie disponibile	No. ID
satinata	727 852

Ernst Wagner GmbH & Co. KG

Ernst-Abbe-Straße 21 · D-72770 Reutlingen · Tel.: +49712151539-0 · Fax: -20
info@wagner-ewar.de · www.wagner-ewar.de

WAGNER
EWAR