

COMBINAZIONE SAPONE / DISINFETTANTE / LOZIONI WP575



298 x 298 x 121 mm

950 ml sapone liquido, 950 ml disinfettante, 950 ml lozioni

- Combinazione composta da distributori di sapone liquido, disinfettante e per lozioni realizzato in acciaio inossidabile resistente, a riduzione dei germi e di facile manutenzione (acciaio nichelato cromato WN 1.4404).
- Corpo interamente in acciaio inox; tutti gli angoli completamente saldati. Superfici visibili satinata e spazzolata. Altre superfici disponibili: vedi sotto.
- Distributore di sapone o lozione con pompa per sapone o lozione con una sola mano e senza gocciolamento. Destinato a saponi liquidi commerciali o lozioni per le mani per bottiglie monouso da 950 ml. Optional con serbatoio ricaricabile anche tramite grandi contenitori.
- Distributore disinfettante disposto centralmente con una pompa disinfettante a una mano con serbatoio da 950 ml. Destinato a disinfettanti commerciali.
- Visualizzazione dei livelli con indicatori.
- Accessibile per il riempimento tramite frontale con chiusura a chiave.
- Serratura con cilindro, realizzata in zinco pressofuso resistente alla corrosione.
- Parti di usura modulari intercambiabili.
- Installazione: con quattro viti attraverso i fori e un foro antifurto opzionale nel pannello posteriore.
- Incluso materiale di montaggio, una bottiglia di sapone e lozione per le mani.
- Peso, incluso imballo singolo: 5,3 kg



Proposte di testo per i capitolati:

Combinazione composta da distributori di sapone liquido, disinfettante e per lozioni in acciaio inossidabile (acciaio nichelato cromato WN 1.4404) per il montaggio esterno. Corpo interamente in acciaio inox; tutti gli angoli completamente saldati. Superfici visibili satinata e spazzolata. Distributore di sapone o lozione con pompa per sapone o lozione con una sola mano e senza gocciolamento. Destinato a saponi liquidi commerciali o lozioni per le mani per bottiglie monouso da 950 ml. Distributore disinfettante disposto centralmente con una pompa disinfettante a una mano con serbatoio da 950 ml. Destinato a disinfettanti per le mani commerciali. Visualizzazione dei livelli con indicatori. Accessibile per il riempimento tramite frontale con chiusura a chiave. Serratura con cilindro, realizzata in zinco pressofuso resistente alla corrosione. Incluso materiale di montaggio, una bottiglia di sapone e lozione per le mani.

Dimensioni: 298 x 298 x 121 mm

Art. n. WP575

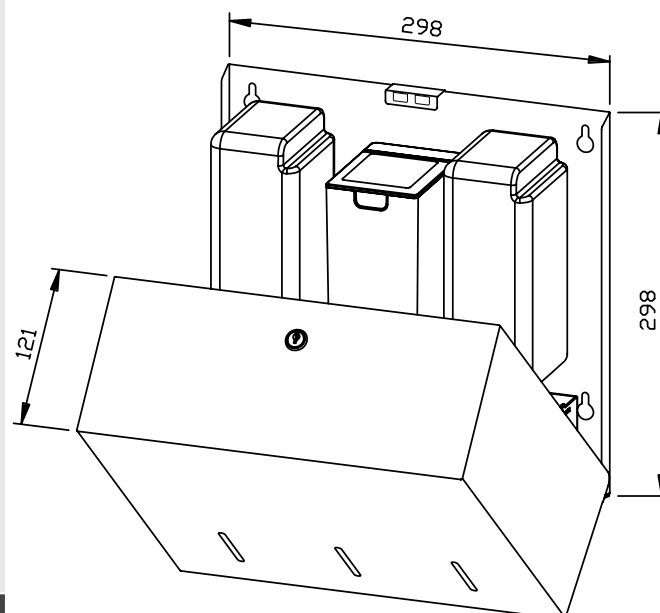

Accessori	No. ID
serbatoio ricaricabile	937 201
Superfici disponibili	No. ID
satinata (standard)	727 730
lucidate	731 730
verniciate (in colore)	728 730

Ernst Wagner GmbH & Co. KG

Ernst-Abbe-Straße 21 · D-72770 Reutlingen · Tel.: +49712151539-0 · Fax: -20
info@wagner-ewar.de · www.wagner-ewar.de

WAGNER
EWAR