

**448 x 148 x 164 mm**

**1000 ml sapone, 250 asciugamani di carta**

- Combinazione composta da distributore di sapone liquido e distributore di asciugamani di carta realizzato in acciaio inossidabile resistente, a riduzione dei germi e di facile manutenzione (acciaio nichelato cromato WN 1.4301).
- Corpo interamente in acciaio inox; tutti gli angoli completamente saldati. Superfici visibili satinata e spazzolate. Altre superfici disponibili: vedi sotto.
- Distributore di sapone con pompa di sapone con una sola mano e senza gocciolamento con serbatoio da 1000 ml e valvola di pressione in ottone.
- Serbatoio con ampia apertura per la ricarica richiudibile.
- Destinato a saponi liquidi commerciali o lozioni per le mani. Accessibile per il riempimento tramite frontale con chiusura a chiave.
- Distributore di asciugamani di carta con apertura termoformata per il prelievo facile della carta.
- Destinato per circa 250 asciugamani di carta commerciali a strati o piegati a zigzag. Formato carta (piegato): 240-250 mm x 100-115 mm. Accessibile per la ricarica tramite sportellino frontale con chiusura a chiave.
- Serrature a cilindro realizzate in zinco pressofuso resistenti alla corrosione.
- Parti di usura e moduli frontali intercambiabili.
- Dimensioni di incasso: 450 x 150 x 154 mm
- Installazione: con quattro viti nell'intaglio in loco attraverso i fori di montaggio nelle pareti laterali.
- Incluso materiale di montaggio e un pacco di asciugamani di carta.
- Peso, incluso imballo singolo: 4,3 kg

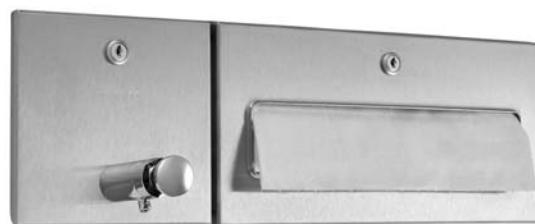

## Proposte di testo per i capitolati:

Combinazione composta da distributore di sapone liquido e distributore di asciugamani di carta in acciaio inossidabile (acciaio nichelato cromato WN 1.4301) per montaggio ad incasso. Corpo interamente in acciaio inox; tutti gli angoli completamente saldati. Superfici visibili satinata e spazzolate. Distributore di sapone con pompa di sapone con una sola mano e senza gocciolamento con serbatoio da 1000 ml e valvola di pressione in ottone. Destinato a saponi liquidi commerciali o lozioni per le mani. Accessibile per il riempimento tramite frontale con chiusura a chiave. Distributore di asciugamani di carta con apertura termoformata per il prelievo della carta, capacità ca. 250 asciugamani di carta. Accessibile per la ricarica tramite sportellino frontale con chiusura a chiave. Serrature a cilindro realizzate in zinco pressofuso resistenti alla corrosione. Incluso materiale di montaggio e un pacco di asciugamani di carta.

Dimensioni: 448 x 148 x 164 mm

Art. n. WP506

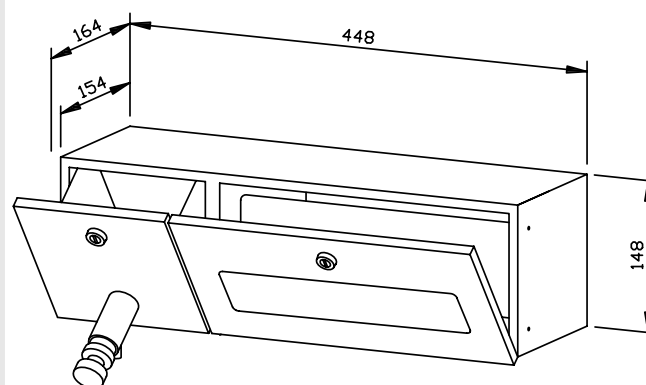

Superfici disponibili	No. ID
satinata (standard)	727 613
lucidate	731 613
verniciate (in colore)	728 613