

DISTRIBUTORE DI ASCIUGAMANI DI CARTA PER IL MONTAGGIO DIETRO LO SPECCHIO WP176



298 x 360 x 120 mm

ca. 500 asciugamani di carta

- Distributore di asciugamani di carta realizzato in acciaio inossidabile resistente, a riduzione dei germi e di facile manutenzione (acciaio nichelato cromato WN 1.4301).
- Per l'installazione dietro lo specchio in loco.
- Corpo interamente in acciaio inox; tutti gli angoli completamente saldati. Superfici visibili satinata e spazzolate.
- Con apertura termoformata per il prelievo facile della carta.
- Destinato per circa 500 asciugamani di carta piegati stretti.
Formato carta (piegato): 240-250 mm x 100-115 mm.
Accessibile per la ricarica tramite lo sportello inferiore con chiusura a molla.
- Installazione: con quattro viti.
Profondità per l'incasso (sottostruttura): almeno 120 mm.
Altezza sopra il piano lavabo: almeno 160 mm.
- Incluso materiale di montaggio, simbolo autoadesivo „carta“ e un pacco di asciugamani di carta.
- Peso, incluso imballo singolo: 4,1 kg



Proposte di testo per i capitolati:

Distributore di asciugamani di carta in acciaio inossidabile (acciaio nichelato cromato WN 1.4301) per il montaggio dietro lo specchio. Corpo interamente in acciaio inox; tutti gli angoli completamente saldati. Superfici visibili satinata e spazzolate. Apertura termoformata per il prelievo della carta. Capacità ca. 500 asciugamani di carta. Accessibile per la ricarica tramite lo sportello inferiore con chiusura a molla. Incluso materiale di montaggio, simbolo autoadesivo „carta“ e un pacco di asciugamani di carta.

Dimensioni: 298 x 360 x 120 mm

Art. n. WP176

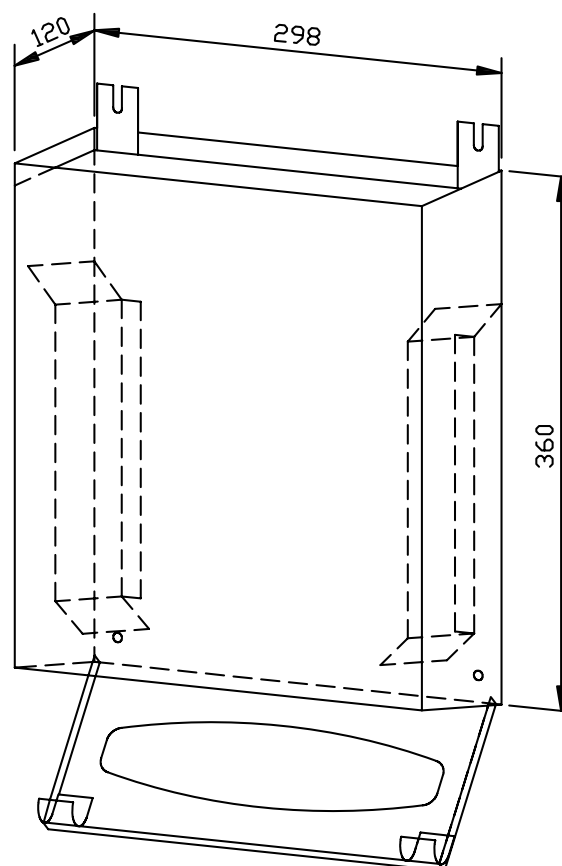

Superficie disponibile	No. ID
satinata	727 060

Ernst Wagner GmbH & Co. KG

Ernst-Abbe-Straße 21 · D-72770 Reutlingen · Tel.: +49712151539-0 · Fax: -20
info@wagner-ewar.de · www.wagner-ewar.de

WAGNER
— EWAR