

148 x 348 x 150 mm

con 1 rotolo di riserva nascosto

- Porta carta igienica con un rotolo di riserva nascosto realizzato in acciaio inossidabile resistente, a riduzione dei germi e di facile manutenzione (acciaio nichelato cromato WN 1.4301).
- Corpo interamente in acciaio inox; tutti gli angoli completamente saldati. Superfici visibili satinata e spazzolate. Altre superfici disponibili: vedi sotto.
- Destinato a due rotoli di carta igienica commerciale, uno dei quali è un rotolo di riserva nascosto, che scende automaticamente nelle dimensioni:
 Diametro esterno max. 125 mm
 Larghezza max. 100 mm
 Diametro anima min. 38 mm
- Visualizzazione del livello con indicatore.
- Accessibile per la ricarica tramite sportellino frontale con chiusura a chiave.
- Serratura con cilindro, realizzata in zinco pressofuso resistente alla corrosione.
- Parti di usura modulari intercambiabili.
- Installazione: con quattro viti attraverso i fori e un foro antifurto opzionale nel pannello posteriore.
- Incluso materiale di montaggio.
- Peso, incluso imballo singolo: 3,9 kg



Proposte di testo per i capitolati:

Porta carta igienica con un rotolo di riserva nascosto in acciaio inossidabile (acciaio nichelato cromato WN 1.4301) per il montaggio esterno. Corpo interamente in acciaio inox; tutti gli angoli completamente saldati. Superfici visibili satinata e spazzolate. Destinato a due rotoli di carta igienica commerciale, uno dei quali è un rotolo di riserva nascosto, che scende automaticamente. Visualizzazione del livello con indicatore. Accessibile per la ricarica tramite sportellino frontale con chiusura a chiave. Serratura con cilindro, realizzata in zinco pressofuso resistente alla corrosione. Incluso materiale di montaggio.

Dimensioni 148 x 348 x 150 mm

Art. n. WP164

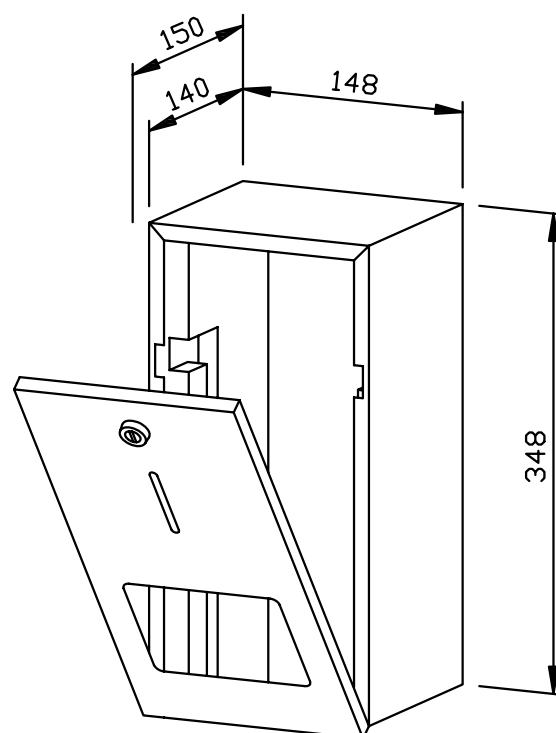

Superfici disponibili

No. ID

satinata (standard)	727 200
lucidate	733 300
verniciate (in colore)	728 203