

CONTENITORE DI SACCHETTI IGIENICI WP155



298 x 148 x 100 mm

- Contenitore di sacchetti igienici realizzato in acciaio inossidabile resistente, a riduzione dei germi e di facile manutenzione (acciaio nichelato cromato WN 1.4301).
- Corpo semiaperto interamente in acciaio inox; superfici visibili satinata e spazzolata. Altre superfici disponibili: vedi sotto.
- Destinato per per sacchetti sanitari di carta commerciale nelle dimensioni: ca. 120 x 290 mm.
- Installazione: con tre viti attraverso i fori e un foro antifurto opzionale nel pannello posteriore.
- Incluso materiale di montaggio.
- Peso, incluso imballo singolo: 1,3 kg



Proposte di testo per i capitolati:

Contenitore di sacchetti igienici in acciaio inossidabile (acciaio nichelato cromato WN 1.4301) per il montaggio esterno. Corpo semiaperto interamente in acciaio inox; superfici visibili satinata e spazzolata. Destinato per per sacchetti sanitari di carta commerciale. Incluso materiale di montaggio.

Dimensioni 298 x 148 x 100 mm

Art. n. WP155

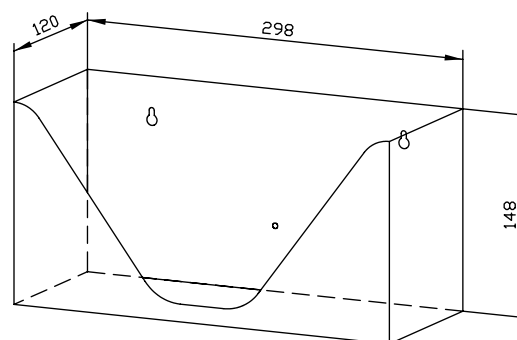

Superfici disponibili	No. ID
satinata (standard)	727 665
lucide	731 665
verniciate (in colore)	728 112

Ernst Wagner GmbH & Co. KG

Ernst-Abbe-Straße 21 · D-72770 Reutlingen · Tel.: +49712151539-0 · Fax: -20
info@wagner-ewar.de · www.wagner-ewar.de

WAGNER
EWAR