

260 x 400 x 150 mm

Capacité env. 15 l

- Poubelle en acier inoxydable (acier au nickel-chrome EN 1.4301) robuste, réducteur de germes et d'entretien facile.
- Boîtier intégralement en acier inoxydable; surfaces visibles mates rectifiées et brossées.
- Équipée d'un support interne pour les sacs à ordures standard. Capacité env. 15 l.
- Montage : Pour coller ou au moyen de deux vis à travers les encoches en trou de serrure et un trou antivol en option dans la paroi arrière.
- Article livré avec matériel de fixation.
- Poids, emballage individuel inclus : 2,8 kg

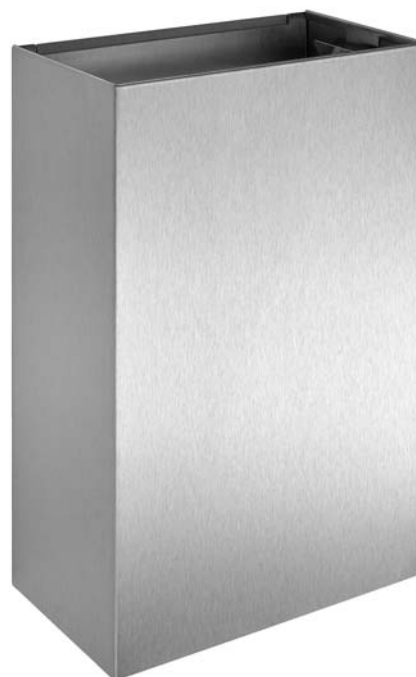

## Proposition de texte pour les spécifications :

Poubelle en acier inoxydable (acier au nickel-chrome EN 1.4301) pour montage en saillie. Boîtier intégralement en acier inoxydable; surfaces visibles mates rectifiées et brossées. Équipée d'un support interne pour les sacs à ordures standard. Capacité env. 15 l. Article livré avec matériel de fixation.

Dimensions : 260 x 400 x 150 mm

Réf. art. WH15

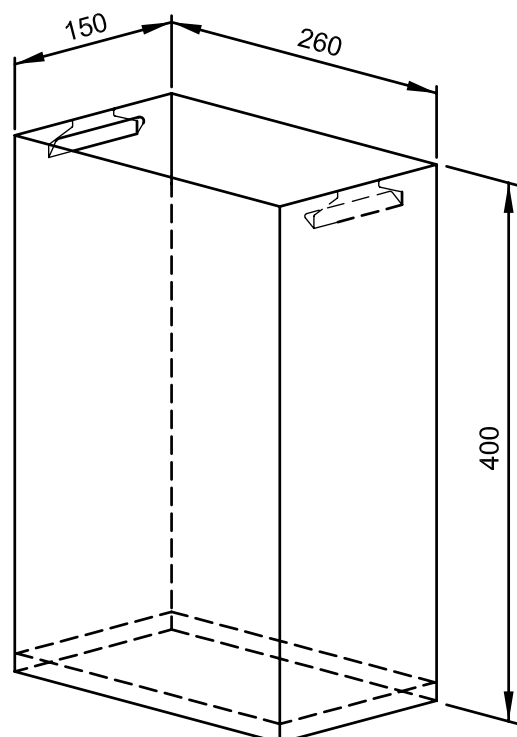

## Surfaces disponibles

## Réf.

mat rectifié (standard)

727 347